

Loopwheels™

-pyörät pyörätuoleille:

Loopwheels Classic ja Carbon

Käyttöopas

FI

Kiitos, että valitsit Loopwheelsit™. Toivotamme sinulle hyviä hetkiä pyörien päällä.

Lue tämä opas ENNEN tuotteen käyttöä ja säilytä myöhempää tarvetta varten. Opas sisältää tärkeää tietoa turvallisuudesta ja pyörien kunnossapidosta.

Erityisesti: älä ylitä 7 km/h:n nopeutta. Jos haluat ajaa nopeammin, valitse sähköisten ajolaitteiden kanssa soveltuvat Loopwheelsit, kuten Urban tai Extreme.

Kaikki oppaamme löytyvät osoitteesta <https://loopwheels.com/technical/user-manual/>

Jakelijat ja jälleenmyyjät:

Tämä opas TÄYTYY antaa tuotteen käyttäjälle.

Laakereita EI SAA yrittää vaihtaa ilman erillisiä ohjeita, jotka voi pyytää osoitteesta info@loopwheels.com, sillä laakerit ovat pyörissä kiinteästi.

Sisällys:

1. YLEISTÄ TIETOA JA TAKUU
- 1.1 Tietoa käyttöoppaasta
- 1.2 Oppaassa käytetyt symbolit
- 1.3 Takuu
- 1.4 Käyttötarkoitus
- 1.5 Vastuunrajoitus
2. TUOTTEEN TUNNISTE
3. TURVALLISUUS
- 3.1 Yleistä turvallisuustietoa ja käytön rajoitukset
4. OSAT JA NIIDEN TEHTÄVÄT
- 4.1 Osien yleiskuvaus
- 4.2 Laakerit
5. LISÄVARUSTEET
- 5.1 Renkaat
- 5.2 Välilevyt
- 5.3. Irrotettavat akselit
- 5.3.1 Akselin halkaisija
- 5.3.2 Akselin pituus
- 5.3.3 Loopwheelsien pikakiinnitys akselit
6. LOOPWHEELSIEN™ ASENTAMINEN PYÖRÄTUOLIIN
- 6.1 Loopwheelsien™ asentaminen pyörätuoliin ensimmäisen kerran
- 6.2 Loopwheelsien™ asentaminen ja irrottaminen jokapäiväisessä käytössä
- 6.2.1 Loopwheelsien™ asentaminen seuraavilla kerroilla
- 6.2.2 Loopwheelsien™ irrottaminen
7. LOOPWHEELSIEN™ KÄYTTÄMINEN
- 7.1 Jarrutus
- 7.2 Loopwheelsillä™ varustetun pyörätuolin ajaminen ja ohjaaminen
8. KULJETUS
- 8.1 Turvallisuustietoa
- 8.2 Loopwheelsillä™ varustetun pyörätuolin kuljettaminen ajoneuvossa
9. HUOLTO
- 9.1 Turvallisuustietoa
- 9.2 Huoltoaikataulu
- 9.3 Sisäkumin korjaaminen tai vaihtaminen
- 9.4 Puhdistus
10. ONGELMANRATKAISU
- 10.1 Turvallisuustietoa
- 10.2 Vikojen tunnistaminen ja korjaaminen
11. KÄYTÖN JÄLKEEN
- 11.1 Turvallisuus
- 11.2 Hävittäminen
12. TEKNISET TIEDOT
- 12.1 Mitat ja paino
- 12.2 Ympäristöolosuhteet
- 12.3 Materiaalit

1. Yleistä tietoa ja takuu

1.1 Tietoa käyttöoppaasta

Tämä käyttöopas sisältää tärkeää tietoa uusista pyöristäsi. Opas auttaa varmistamaan turvallisuutesi, välttämään vahingot asentaessasi pyörät tuoliisi ja pitämään tuotetakuun voimassa.

Uusimmat tuotetiedot löytyvät verkkosivuiltamme osoitteesta www.loopwheels.com. Voit myös ottaa yhteyttä paikalliseen Loopwheels™-jälleenmyyjään (katso www.loopwheels.com/stockists).

1.2 Oppaassa käytetyt symbolit

Turvallisuutta koskevat varoitukset on merkitty tässä oppaassa seuraavin symbolein:

VAROITUS	Tarkoittaa vaarallista tilannetta, joka voi johtaa vakavaan henkilövahinkoon tai kuolemaan, jos tilannetta ei vältetä.
HUOMIO	Tarkoittaa vaarallista tilannetta, joka voi johtaa lievään henkilövahinkoon, jos tilannetta ei vältetä.
TÄRKEÄÄ	Tarkoittaa vaarallista tilannetta, joka voi johtaa omaisuusvahinkoon, jos tilannetta ei vältetä.

1.3 Takuu

Jelly Products Ltd takaa, että tuotteemme ovat virheettömiä ja täysin toimivia. Takuu kattaa kaikki viat ja puutteet, jotka johtuvat todistettavasti valmistusvirheestä, materiaalien laatuongelmista tai huonosta työn laadusta. Takuuvaatimukset tulee tehdä sen jälleenmyyjän tai jakelijan kautta, jolta tuote ostettiin. Vaatimukset tulee tehdä valmistajalle vain, jos tuote on ostettu suoraan meiltä. Takuu ei kata normaalia kulumista, vääränlaisen käsittelyn tai vahingoittumisen seurauksia, huonoa kunnossapitoa tai virheellistä kokoonpanoa tai käyttöönottoa ostajan tai kolmannen osapuolen toimesta eikä vikoja, jotka johtuvat meistä riippumattomista olosuhteista. Takuu ei kata myöskään kulumia osia (kuten renkaita ja sisäkumeja). Takuu mitätöityy, jos tuotteeseen tehdään muutoksia tai käytetään soveltumattomia lisä- tai varaosia. Takuu ei kata puutteiden korjaamisesta aiheutuvia välillisiä kustannuksia, kuten rahti- ja matkakustannuksia, työvoimakustannuksia, maksuja jne. Valmistajan myöntämä takuu on voimassa 12 kuukautta ostopäivästä. Tämä ei vaikuta lakisääteisiin oikeuksiisi.

1.4 Käyttötarkoitus

Loopwheels™-pyörien tarkoitus on parantaa manuaalista pyörätuolia käyttävien ihmisten mukavuutta ja liikkuvuutta. Loopwheels™ Classic- ja Carbon-pyörissä on kiinteä jousitus, ja ne on tarkoitettu lisävarusteeksi manuaalisiin pyörätuoleihin helpottamaan epätasaisilla pinnoilla liikkumista sekä vähentämään manuaalisen pyörätuolin käyttäjän tuntemaa tärinää ja tärähtelyä.

Loopwheels™ Classic- ja Carbon-pyörät on suunniteltu käytettäväksi ilmarenkaiden kanssa enintään 7 km/h:n nopeuksilla.

Soveltuvia manuaalisia pyörätuoleja ovat aktiiviseen ja melko aktiiviseen käyttöön suunnitellut tuolit sekä tuolit, jotka on suunniteltu avustajan työnnettäväksi.

Jos käytät sähköistä ajolaitetta ja liikut säännöllisesti suuremmilla nopeuksilla, Loopwheels Classic ja Carbon EIVÄT sovellu. Valitse soveltuvampi, yli 7 km/h:n nopeuksiin tarkoitettu Loopwheel valikoimastamme.

Indikaatiot: nuoret ja aikuiset, jotka käyttävät pyörätuolia ja painavat 50–100 kg¹.

Kontraindikaatiot: ei mitään oikein käytettynä.

1.5 Vastuunrajoitus

Jelly Products Ltd ei ole vastuussa vahingoista, jotka johtuvat:

- käyttöoppaan noudattamatta jättämisestä
- vääränlaisesta käytöstä
- luonnollisesta kulumisesta
- ostajan tai kolmannen osapuolen suorittamasta virheellisestä kokoonpanosta tai asennuksesta
- teknisistä muutoksista
- hyväksymättömien kolmannen osapuolen lisäosien käytöstä
- luvattomista muutoksista ja/tai soveltumattomien varaosien käytöstä
- laakereiden irrotuksesta.

¹ Vastaa anglosaksisissa mittayksiköissä noin 19–8 stonea tai 220–110 paunaa.

2. Tuotteen tunnistus

Jokaisen pyörän vanteeseen renkaan alle on merkitty yksilöllinen tunnistekoodi. Tätä merkintää ei saa irrottaa.

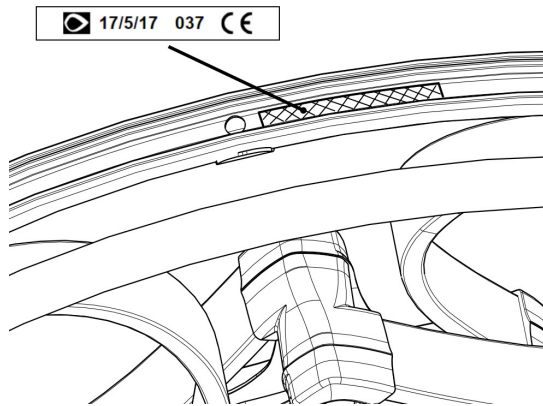

3. Turvallisuus

3.1 Yleistä turvallisuustietoa ja käytön rajoitukset

Yleiset pyörätuolin käyttöön liittyvät turvallisuusohjeet pätevät. Tiedämme, että ihmiset käyttävät pyörätuoleja jokainen tavallaan ja uskomme, että jokaisen on hyvä toimia niin kuin on todennut itselleen parhaaksi.

Tässä oppaassa on kuitenkin tärkeää tietoa pyörätuolin käyttäjän ja mahdollisen avustajan turvallisuuden varmistamiseksi sekä Loopwheels™ Classic- ja Carbon-pyörien turvallista ja ongelmattomaa käyttöä varten. Jokaisessa luvussa on erityisiä turvallisuusohjeita. Lisäksi:

- Älä ylitä suositeltua 120 kg:n kuormaa (käyttäjä, tuoli ja matkatavarat).
- Älä ylitä suositeltua 7 km/h:n nopeutta.
- Loopwheelsejä ei ole tarkoitettu matkustajien kuljettamiseen moottoriajoneuvossa: siirry kiinteään ajoneuvoistuimeen.
- Tarkista, että Loopwheelsit liikkuvat vapaasti eivätkä kosketa mitään pyörätuolin osaa pyöriessään.

VAROITUS

Odottamattoman jarrutus voi aiheuttaa vakavan henkilövahingon vaaran.

- Loopwheelsien™ päällä ei saa käyttää kiinteää suojusta, ellei suojuksen ja renkaan väliin jää vähintään 30 mm tyhjää tilaa. On olemassa vaara, että renkaat koskettavat vauhdissa suojusta ja aiheuttavat yllättävän jarrutuksen.
- Tarkista, että renkaan yläpuolella on aina vähintään 30 mm tyhjää tilaa.

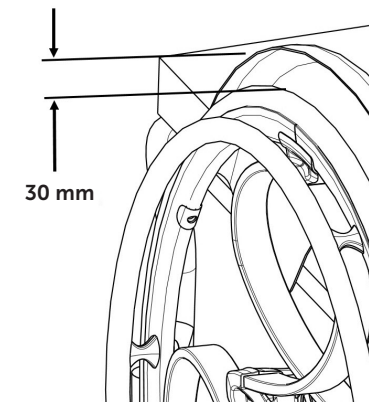

- Varmista, että rengaskoko, pyörän laakeri ja pikakiinnitys akseli ovat pyörätuoliin sopivat. Tarkista, että akselit lukittuvat kunnolla pyörätuolin putkeen. Katso luku 6.
- Loopwheelsien™ asentaminen pyörätuoliin muuttaa tuolin tuntumaa pinnapyöriin verrattuna ja saattaa muuttaa painopistettä. Ennen kuin ajat ilman avustajaa totuttele siihen, miltä tuoli tuntuu ja miten se käyttäytyy.
- Sovita ajotyylisi ja nopeus olosuhteisiin ja ympäristösi (keliin, alustaan, ajokykyysi ja kokemukseesi, lähellä oleviin ihmisiin sekä esteisiin). Renkaat saattavat luistaa märällä maalla, soralla tai epätasaisella pinnalla.
- On olemassa vaara, että sormi, vaate tai jotain muuta jää kiinni liikkuvaan pyörään, pyörän ja tuolin väliin tai irrotettaviin osiin, kuten akseliin. Huolehdi Loopwheelsejä asentaessasi ja käyttäessäsi, ettei mitään tartu kiinni.

- **Camber-kulma:** Camber on kallistuskulma, jossa pyörät asennetaan tuoliin. Jokainen asteen lisäys camber-kulmaan lisää 1 cm:n leveyttä tuolin molemmille puolille. Suurempi camber-kulma parantaa vakautta, helpottaa kääntymistä ja jättää enemmän tilaa käsille. Sopivan kulman voi valita henkilökohtaisesti, MUTTA Loopwheelsejä ei saa asentaa yli 12 asteen camber-kulmaan ja useimmille asiakkaille suosittelemme enintään 3 astetta.

4. Osat ja niiden tehtävät

4.1 Osien yleiskuvaus

Pyörä koostuu seuraavista osista:

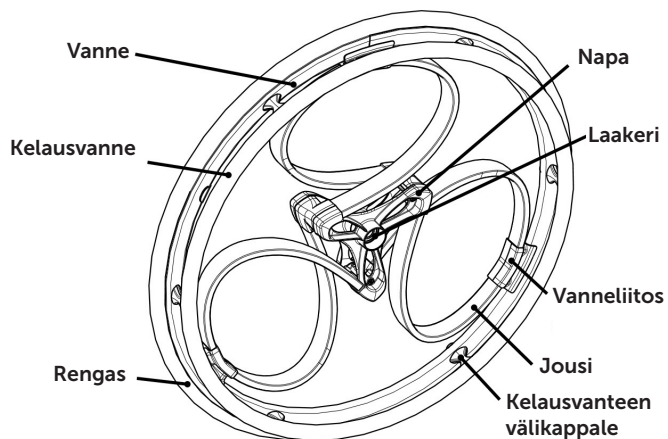

Oma pyöräsi voi olla hieman erilainen kuin kuvassa, sillä jokainen Loopwheel™ valmistetaan yksilöllisesti tilaustuotteena.

Tarkista, että olet valinnut pyörätuoliisi oikean kokoiset Loopwheelsit™.

Loopwheels™ Classicia ja Carbonia on saatavilla halkaisijaltaan kahta eri kokoa:

- 24" (540mm)
- 25" (559mm)

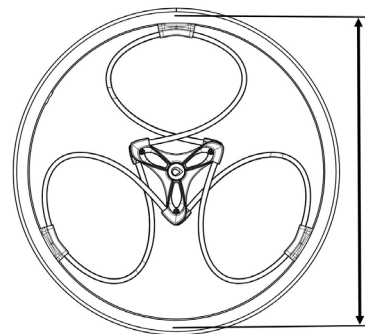

VAROITUS

Pyörätuoliin asennetut väärän kokoiset Loopwheelsit™ aiheuttavat riskejä. Loopwheelin koon täytyy olla pyörätuoliin sopiva, jotta pyörä toimii turvallisesti.

- Valitse pyörätuoliin halkaisijaltaan oikean kokoinen pyörä.
- Valitse Loopwheel, jonka akselin halkaisija on sama kuin pyörätuolin akseliputken.

4.2 Laakerit

Laakerit on kiinnitetty pyörän napaan, eikä niitä saa irrottaa voimaa käyttäen.

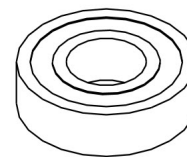

TÄRKEÄÄ

- Pyörä voi vahingoittua vakavasti, jos laakerit irrotetaan voimaa käyttäen.

Pyydä meiltä ohjeet siihen, miten laakerit irrotetaan Loopwheelsistä™ oikein.

Jos haluat pystyä vaihtamaan laakerit itse, kerro Loopwheelsejä™ tilatessasi, että haluat niihin irrotettavat laakerit.

Loopwheelsien laakerit ovat halkaisijaltaan 12,7 mm tai 12 mm.

Lisätietoa laakereiden koosta on kohdassa 5.3.1.

5. LISÄVARUSTEET

5.1 Renkaat

ÄLÄ käytä täyskumirenkaita. Nämä lisäävät pyörien kulumista ja aiheuttavat vahinkoa.

Suosittellemme Loopwheelsien™ kanssa Schwalbe® Marathon Plus -renkaita.

24" Loopwheel Classiciin tai Carboniin sopii rengaskoko ETRTO 25-540 tai 24 x 1,00 tuumaa.

25" Loopwheel Classiciin tai Carboniin sopii rengaskoko ETRTO 25-559 tai 26 x 1,00 tuumaa.

Renkaan koko on merkitty renkaan sivuun.

Ihanteellinen rengaspaine riippuu rengastyypistä. Suurin sallittu rengaspaine näkyy renkaan sivussa.

Jos rengas puhkeaa, katso ohjeet kohdasta 9. 2 tai anna ammattilaisen vaihtaa sisäkumi korjaamalla (esim. polkupyöräkorjaamalla tai pyöriä ja liikkumisen apuvälineitä myyvässä liikkeessä).

⚠ HUOMIO

Rengaspaine täytyy pitää suositellulla tasolla molemmissa pyörissä, jotta ajomukavuus ei heikkene, tuolin seisontajarrut toimivat kunnolla ja pyörien ja pyörätuolin liikuttaminen on helpompaa. Katso suositeltu huoltoaikataulu kohdasta 9.2.

5.2 Välilevyt

Jokaisen Loopwheelin mukana toimitetaan 2 ruostumatonta teräksistä välilevyä ja 1 kuminen välikappale. Niillä varmistetaan, että pyörä saadaan asennettua pyörätuoliin niin, etteivät pyörät kosketa tuolia. Riippuu tuolin mallista ja mitoista, tarvitaanko välilevyjä.

Katso luvusta 6 "Loopwheelsien™ asentaminen pyörätuoliin" ohjeet, miten käyttää välilevyjä.

5.3 Irrotettavat akselit

Loopwheelsit™ tulee asentaa pyörätuoliin käyttäen irrotettavaa akselia, joka on suunniteltu manuaaliseen pyörätuoliin ja on halkaisijaltaan ja pituudeltaan pyörätuoliin sopiva.

⚠ VAROITUS

KAATUMISVAARA! Jos Loopwheelsit™ kiinnitetään pyörätuoliin väärän kokoista akselia käyttäen, on vaarana pyörätuolin kaatuminen. Akselin täytyy olla pituudeltaan ja halkaisijaltaan oikean kokoinen niin, että Loopwheel kiinnittyy pyörätuoliin tukevasti ja on turvallinen käyttää.

5.3.1 Akselin halkaisija

Pyörätuolin akseleita on saatavilla halkaisijaltaan kahta eri kokoa, ½ tuumaa (12,7 mm) tai 12 mm, pyörän laakerin sisähalkaisijan ja pyörätuolin akseliputken mukaan.



Laakerin sisähalkaisija

Valitse akseli, jonka halkaisija sopii pyörätuoliin ja sen akseliputkeen.

Ei ole mahdollista asentaa ½ tuuman (12,7 mm:n) irrotettavaa akselia 12 mm:n akseliputkeen.

12 mm:n akseli mahtuu helposti 12,7 mm:n akseliputkeen, mutta 0,7 mm:n kokoero aiheuttaa heiluntaa renkaisiin.

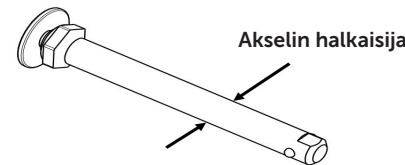

5.3.2 Akselin pituus

Pyörätuolin akseleita on saatavilla useita eri pituuksia. Valitse oikean pituinen akseli, joka ylittää Loopwheelin läpi pyörätuolin akseliputkeen ja kiinnittyy niin, että se pitää pyörän tukevasti paikallaan (katso luku 6).

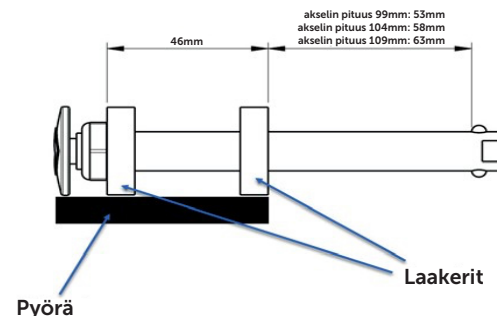

Laakereiden sijainti Loopwheelissä

5.3.3 Loopwheelsien pikakiinnitys akselit

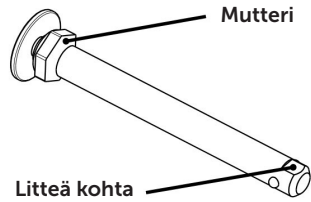

Akselimme on varustettu pikalukolla: akseli irtoaa painamalla painiketta, jossa näkyy Loopwheels™-logo.

Akselin pituutta voi säätää hieman mutteria pyörittämällä:

Vaihe 1: Irrota akseli pyörästä.

Vaihe 2: Pidä akselia paikallaan litteästä kohdasta puristaen.

Vaihe 3: Käännä mutteria lenkki- tai jakoavaimella. Käännä myötäpäivään, kun haluat lyhentää akselin pituutta, ja vastapäivään, kun haluat pidentää akselia. Pituutta voi muuttaa enintään 8 mm.

6. LOOPWHEELSIEN™ ASENTAMINEN PYÖRÄTUOLIIN

6.1 Loopwheelsien™ asentaminen pyörätuoliin ensimmäisen kerran

VAROITUS

Pyörätuolin kaatuminen aiheuttaa vakavan henkilövahingon vaaran.

- Kun asennat pyörän, varmista aina, että irrotettava akseli on kunnolla kiinni. – Tarkista, että renkaan yläpuolella on aina vähintään 30 mm tyhjää tilaa.

Huomaa: istu jossain muualla kuin pyörätuolissa, kun irrotat vanhat pyörät ja asennat Loopwheelsit™ ensimmäistä kertaa.

VAIHE 1. Vapauta jarrut.

VAIHE 2. Pidä pyörätuolia pystyssä yhdellä kädellä.

VAIHE 3. Irrota toisella kädellä vanhat pyörät pyörätuolista painamalla akselin keskikohtaa.

VAIHE 4. Irrota akselit vanhoista pyöristä. Voit halutessasi käyttää niitä uudelleen tai voit käyttää Loopwheelsien™ kanssa uusia akseleita.

VAIHE 5. Työnnä kumpaankin Loopwheeliin akseli pyörän ulkopuolelta.

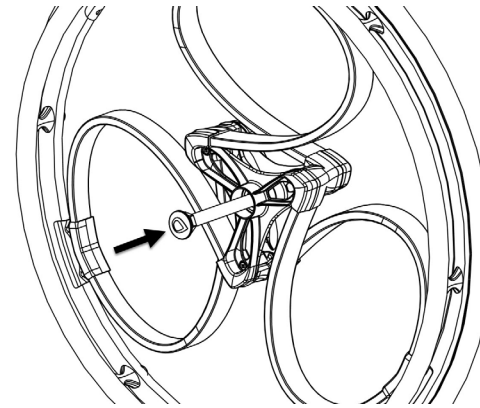

VAIHE 6. Aseta (pyörään kiinnitetty) akseli pyörätuolin akseliputkeen yksi puoli kerrallaan.

VAIHE 7. Pyöritä pyörää hitaasti ja tarkista, ettei Loopwheel kosketa tai hankaa tuolin runkoa mistään kohtaa. Suositus on vähintään 10 mm väliä joka kohdassa.

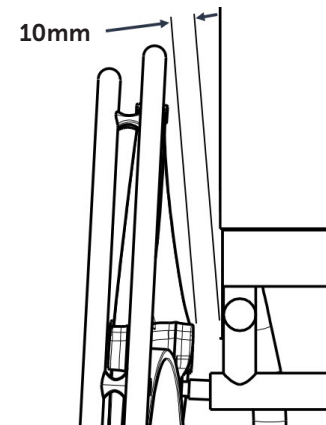

VAROITUS

Pyörätuolin kaatuminen aiheuttaa vakavan henkilövahingon vaaran.

- Loopwheelsien™ päällä EI saa käyttää kiinteää suojusta, ellei suojuksen ja renkaan väliin jää vähintään 30 mm tyhjää tilaa. On olemassa vaara, että renkaat koskettavat vauhdissa suojusta ja aiheuttavat yllättävän jarrutuksen.
- Tarkista, että renkaan yläpuolella on aina vähintään 30 mm tyhjää tilaa.

Lisäksi renkaan yläpuolella on oltava vapaata tilaa vähintään 30 mm, katso 3.1.

Jos väliä on sopivasti, siirry VAIHEESEEN 11.

Jos rengas hankaa tai väli on liian pieni, siirry VAIHEESEEN 8.

VAIHE 8. Irrota Loopwheel tuolista. Laita yksi teräksisistä välilevyistä akseliin pyörän SISÄPUOLELTA. Tämä siirtää Loopwheeliä kauemmaksi pyörätuolin rungosta.

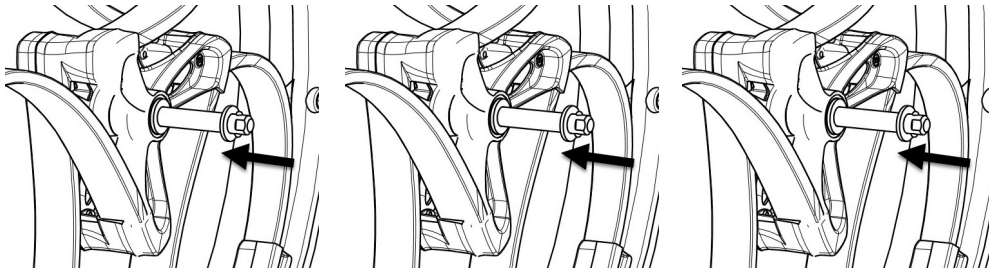

Toista vaiheita 7 ja 8 enintään 3 kertaa, kunnes pyörän ja tuoli rungon väli on riittävän suuri.

VAIHE 9. Tue teräksiset aluslevyt paikalleen liu'uttamalla kuminen aluskappale Loopwheelin™ akseliin.

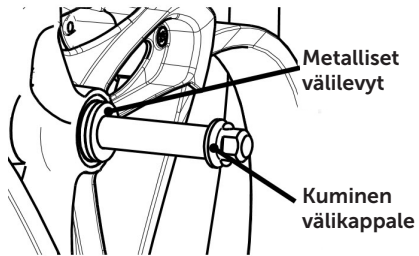

VAIHE 10. Kiinnitä pyörät takaisin tuoliin.

VAIHE 11. Tarkista, että irrotettavat akselit lukittuivat kunnolla pyörätuolin akseliputkeen.

VAROITUS

Kun asennat pyörän, varmista aina, että irrotettava akseli on kunnolla kiinni.

VAIHE 12. Tarkista, että jarrut ottavat edelleen hyvin kiinni renkasiin. Jos ei, pyydä pyörätuolisi toimittajalta tai terapeutiltasi apua jarrujen asennon säätämiseen.

6.2 Loopwheelsien™ asentaminen ja irrottaminen jokapäiväisessä käytössä

HUOMIO

Loukkaantumisvaara

– Tarkasta renkaiden yleiskunto ennen niiden käyttöä. Katso kohdan 9.2 huoltoaikataulu.

6.2.1 Loopwheelsien™ asentaminen seuraavilla kerroilla

VAIHE 1. Vapauta jarrut.

VAIHE 2. Pidä pyörätuolia pystyssä yhdellä kädellä.

VAIHE 3. Pidä toisella kädellä kiinni pyörästä pyörän navan ympäriltä.

VAIHE 4. Paina peukalolla irrotettavan akselin painiketta ja pidä sitä alhaalla.

VAIHE 5. Työnnä akseli pyörätuolin akseliputkeen perille asti.

VAIHE 6. Vapauta akselin painike ja varmista, että pyörä on tukevasti paikallaan.

6.2.2 Loopwheelsien™ irrottaminen

VAIHE 1. Vapauta jarrut.

VAIHE 2. Pidä pyörätuolia pystyssä yhdellä kädellä.

VAIHE 3. Pidä toisella kädellä kiinni pyörästä pyörän navan ympäriltä.

VAIHE 4. Paina peukalolla irrotettavan akselin painiketta ja pidä sitä alhaalla.

VAIHE 5. Vedä akseli ulos pyörätuolin akseliputkesta.

7. LOOPWHEELSIEN™ KÄYTTÄMINEN

7.1 Jarrutus

Pyörätuolin liikkuesssa jarrutus tapahtuu siirtämällä voimaa kelausvanteeseen käsillä. Pidä kiinni kelausvanteista ja paina tasaisesti molemmilla käsillä, kunnes pyörätuoli pysähtyy.

HUOMIO

Puristumisvaara

Loopwheelin ja lokasuojan tai seisontajarrun välissä voi olla pieni väli, johon sormet voivat jäädä puristuksiin.

– Liikuta pyörätuolia aina vain kelausvanteita käyttäen.

⚠ HUOMIO

Käsien polttamisen vaara

Jos jarrutat pitkään, kelausvanteiden kitka tuottaa paljon lämpöä.

- Käytä asianmukaisia käsineitä.

7.2 Loopwheelseillä™ varustetun pyörätuolin ajaminen ja ohjaaminen

Pyörätuolia ajetaan ja ohjataan kelausvanteita käyttäen. Loopwheelsien™ asentaminen pyörätuoliin muuttaa tuolin tuntumaa pinnapyöriin verrattuna. Ennen kuin ajat ilman avustajaa totuttele siihen, miltä tuoli tuntuu ja miten se käyttäytyy.

Loopwheelsit ovat jousitusjärjestelmä. Ne eivät ole pinnapyörien tapaan kiinteät eivätkä liiku aivan yhtä vakaasti. Pieni epävakaus ei ole vika vaan tuotteen ominaisuus.

⚠ VAROITUS

Pyörätuolista putoamisen vaara!

Kun käytät Loopwheelsejä™ pyörätuolissa, jossa olet tottunut käyttämään pinnapyöriä, painopiste saattaa muuttua.

- Selvitä pyörätuolisi kaatumispiste, ja käytä Loopwheelsejä™ ensin avustajan kanssa.
- Sovita ajotyylisi tarpeen mukaan.

⚠ VAROITUS

Tapaturmavaara

Epätasainen rengaspaine voi vaikuttaa paljon käsiteltävyyteen. Molemmissa renkaissa on oltava sama paine.

- Tarkista rengaspaineet ennen jokaista matkaa.

8. KULJETUS

8.1 Turvallisuustietoa

⚠ VAROITUS

ÄLÄ KOSKAAN kuljeta pyörätuolia, jossa on Loopwheelsit™, ajoneuvossa jonkun istuessa tuolissa. Sitä ei ole suunniteltu tähän tarkoitukseen. Siirrä pyörätuolin käyttäjä AINA ajoneuvon istuimeen ja kiinnitä turvavyö.

⚠ VAROITUS

Ajoneuvon törmätessä tai pysähtyessä äkillisesti Loopwheelsit™ ja muut pyörätuolin osat tai lisävarusteet voivat irrotessaan aiheuttaa loukkaantumisen tai vahinkoa.

- Varmista, että pyörätuoli, Loopwheelsit™ ja lisävarusteet on pakattu turvallisesti ajoneuvoon.

8.2 Loopwheelseillä™ varustetun pyörätuolin kuljettaminen ajoneuvossa

Matkustaminen ajoneuvossa Loopwheelseillä varustetussa pyörätuolissa istuen EI ole sallittua. Siirry aina pyörätuolista ajoneuvon istuimeen ja pakkaa pyörätuoli niin, ettei se voi aiheuttaa vahinkoa, jos ajoneuvo kääntyy terävästi tai pysähtyy äkillisesti.

Voit helpottaa pyörätuolin kuljettamista ajoneuvossa irrottamalla Loopwheelsit™ seuraamalla luvun 5 ohjeita Loopwheelsien™ irrotuksesta ja asennuksesta.

9. HUOLTO

9.1 Turvallisuustietoa

⚠ VAROITUS

Jotkut materiaalit heikkenevät luonnostaan ajan mittaan. Pyörätuolivalmistajat suosittelevat pyörätuolin tarkastuttamista erikoisliikkeessä vähintään kerran vuodessa tai jos sitä ei ole käytetty pitkään aikaan. Suosittelemme, että myös Loopwheelsit™ tarkastetaan tämän vuositarkastuksen aikana. Tarkasta pyörät myös itse viikoittain ja kuulostele, havaitsetko mitään uutta tai epätavallista, aina kun käytät pyöriä.

⚠ TÄRKEÄÄ

Loopwheelseihin™ voi tulla voimakkaassa törmäyksessä tai kovasta iskusta vaurioita, jotka eivät näy.

- On tärkeää käyttää pyörätuoli ja Loopwheelsit™ erikoisliikkeessä tarkastettavana voimakkaan törmäyksen tai kovan iskun jälkeen.

9.2 Huoltoaikataulu

Turvallisen ja luotettavan toiminnan varmistamiseksi tee seuraavat tarkistukset ja huollot säännöllisesti joko itse tai pyydä jotakuta toista tekemään ne.

	Viikoittain	Kuukausittain	Vuosittain
Silmämääräinen tarkastus	X		
Tarkasta Loopwheelin jouset	X		
Käytä pyörätuoli ja pyörät liikkeessä tarkastettavina			X
Tarkista rengaspaine	X		
Tarkasta, että Loopwheelsit™ ovat oikein paikoillaan ja akselit tukevasti kiinni	X		
Tarkasta seisontajarrut		X	

Silmämääräinen tarkastus – viikoittain

1. Tutki, onko pyörissä löystyneitä osia, murtumia tai muita vikoja.
2. Jos huomaat jotakin, käytä pyörät välittömästi Loopwheels™-jälleenmyyjän luona tarkastettavina tai ota yhteyttä osoitteeseen info@loopwheels.com.

Tarkasta Loopwheelsien™ jouset – viikoittain

1. Tutki, onko jousissa merkkejä kulumisesta, murtumista, löystymisestä tai muista vioista.
2. Kuuntele, kuuluuko pyöristä niiden pyöriessä naksuvia tai kitiseviä ääniä.
3. Jos huomaat jotakin, käytä pyörät välittömästi Loopwheels™-jälleenmyyjän luona tarkastettavina tai ota yhteyttä osoitteeseen info@loopwheels.com.

Tarkista rengaspaine – viikoittain

1. Tarkista rengaspaine, katso 5.1
2. Täytä renkasiin vaadittava paine.
3. Tarkasta samalla renkaiden kulutuspinta.
4. Vaihda renkaat tarvittaessa.

VAROITUS

Tapaturmavaara

Epätasainen rengaspaine voi vaikuttaa paljon käsiteltävyyteen. Molemmissa renkaissa on oltava sama paine.

- Tarkista rengaspaineet ennen jokaista matkaa.

Tarkasta, että akselit ovat tukevasti kiinni – viikoittain

1. Tarkasta, että irrotettava akseli on oikein paikoillaan, vetämällä Loopwheeliä. Pyörä ei saa irrota.
2. Jos Loopwheelsit™ eivät ole kunnolla kiinni, poista lika ja saostumat. Jos ongelma jatkuu, pyydä jälleenmyyjää asentamaan irrotettavat akselit uudelleen.

Tarkasta, että Loopwheelsit™ ovat oikein paikoillaan – viikoittain

VAROITUS

Tapaturmavaara

Seisontajarrut voidaan joutua säätämään uudelleen, kun takarenkaat vaihdetaan Loopwheelsihin™.

1. Tarkasta, että seisontajarrut ovat oikeassa asennossa. Jarru on säädetty oikein, jos jarruantura painaa rengasta muutaman millimetrin, kun jarru kytketään.
2. Jos jarrun säätö ei vaikuta oikealta, pyydä jälleenmyyjää korjaamaan säätö.

9.3 Sisäkumin korjaaminen tai vaihtaminen

1. Irrota Loopwheel ja tyhjennä ilma sisäkumista.
2. Nosta renkaan toinen reuna pois vanteelta polkupyörän rengasrautaa käyttäen. Älä käytä teräviä esineitä, kuten ruuvimeisseliä, jotka voivat vahingoittaa sisäkumia.
3. Vedä sisäkumi pois renkaasta.
4. Korjaa sisäkumi polkupyörän korjauspakkausta käyttäen tai vaihda se tarvittaessa.
5. Täytä sisäkumia hieman niin, että se pyöristyy.
6. Aseta venttiili vanteen venttiilireikään ja laita sisäkumi renkaan sisälle (sisäkumin tulee istua renkaassa ilman taitoksia).

- Nosta renkaan reuna vanteen reunan yli. Aloita läheltä venttiiliä ja käytä rengasrautaa. Samalla kun teet tätä, pidä koko ajan silmällä, ettei sisäkumi jää renkaan ja vanteen väliin.
- Täytä renkaaseen enimmäiskäyttöpaine. Tarkista, ettei renkaasta vuoda ilmaa.

9.4 Puhdistus

Loopwheelsien™ säännöllinen puhdistus auttaa niitä kestäämään. Säännöllinen puhdistus paljastaa myös löystyneet tai kuluneet osat ja edistää pyörien ongelmatonta toimintaa. Pyöristä täytyy pitää huolta aivan kuten muidenkin ajoneuvojen pyöristä, jotta ne toimivat kunnolla ja turvallisesti.

- Puhdista metalliosat pehmeällä, kostealla liinalla.
- Kuivaa napa huolellisesti liinalla sateessa käytön jälkeen.
- Jos pyörät ovat likaiset, pyyhi lika pois mahdollisimman pian kostealla liinalla, ja kuivaa pyörät hyvin.
- Jousien muovipinnat voi puhdistaa pehmeällä liinalla, miedolla pesuaineella ja kuumalla vedellä.

⚠ TÄRKEÄÄ

Hiekka ja merivesi voivat vahingoittaa laakereita, ja teräsosat voivat ruostua, jos niiden pinta vahingoittuu.

– Altista Loopwheelsit™ hiekalle ja merivedelle vain lyhyeksi aikaa, ja puhdista navat joka kerta, kun olet käynyt rannalla.

10. ONGELMANRATKAISU

10.1 Turvallisuustietoa

⚠ HUOMIO

Ota yhteyttä Loopwheels™-jälleenmyyjään välittömästi, jos huomaat renkaissa jotain vikaa, esim. merkittävän muutoksen käsiteltävyydessä.

10.2 Vikojen tunnistaminen ja korjaaminen

Vikoja voi ilmetä päivittäisen käytön, säätöjen ja muuttuvien vaatimusten seurauksena. Alla oleva taulukko auttaa tunnistamaan viat ja neuvoa, miten toimia. Jos et ole varma, älä käytä pyöriä enää ennen kuin ongelma on tunnistettu ja selvitetty.

Ongelma	Mahdollinen syy	Toimenpide
Pyörätuoli ei liiku suorassa linjassa	Jos tämä on vähäistä ja pysyy samana, kyse on Loopwheelin luonnollisesta ominaisuudesta	Jos poikkeama on +/- 5 mm suorasta linjasta, toimenpiteitä ei tarvita
	Väärä rengaspaine toisessa Loopwheelissä	Korjaa rengaspaine, katso 5.1
	Pyörän laakerit ovat likaiset tai vahingoittuneet	Palauta pyörä jälleenmyyjälle tarkastusta varten
Jarrut pitävät huonosti tai epäsymmetrisesti	Jarrut on säädetty väärin	Korjaa jarrujen asento jälleenmyyjän avustuksella
	Väärä rengaspaine toisessa tai kummassakin renkaassa	Korjaa rengaspaine, katso 5.1
Pyörimisvastus on hyvin voimakas (pyörät tuntuvat raskailta työntää)	Rengaspaine on liian alhainen	Korjaa rengaspaine, katso 5.1
	Loopwheelit eivät ole yhdensuuntaiset	Pyydä apua jälleenmyyjältä
Pyörästä kuuluu naksuvaa ääntä	Kelausvanne on löysällä	Tarkista, että kelausvanteen pultit ovat tukevasti kiinni pyörän vanteessa – pyydä apua jälleenmyyjältä
	Akselitappeja ei ole asennettu oikein	Tarkista akselitappien koko ja sopivuus pyörän laakereihin ja pyörätuolin akseliputkeen – katso 5.3 ja pyydä tarvittaessa apua jälleenmyyjältä
	Pyörä koskettaa pyöriessään tuolia	Tarkista vällys, katso 6.1
Pyörästä kuuluu naksuvaa ääntä	Yksi tai useampi jousi on löystynyt tai rikkoutunut	Palauta pyörä jälleenmyyjälle tarkastusta varten

11. KÄYTÖN JÄLKEEN

11.1 Turvallisuus

Kun pyöriä on varastoitu pitkään (yli kolmen kuukautta), suosittelemme tarkastamaan ne luvun 9 "Huolto" ohjeiden mukaisesti.

11.2 Hävittäminen

Loopwheelsien jousien komposiittimateriaaleja ei ole vielä mahdollista kierrättää. Hiilimateriaalien kierrätysteknologia kehittyä ja toivomme, että tässä edistytään pian.

Metalliosat voidaan kierrättää, kun ne on irrotettu.

Kysy oikeasta kierrätystavasta jälleenmyyjältä tai pyydä paikallisilta viranomaisilta tietoa alueesi jäteyhtiöistä. Ole ympäristötietoinen ja hävitä Loopwheelsit™ oikein. Hävittämistä säännellään kansallisin ja paikallisin säädöksin.

12. TEKNISET TIEDOT

12.1 Mitat ja paino

Mitat ja paino voivat vaihdella erilaisten kelausvanne- ja rengaskokoonpanojen mukaan.

A	Pyörän halkaisija	24" / 540 mm (ETRTO 25-540 mm) 25" / 559mm (ETRTO 25-559mm)
B	Pyörän leveys leveimmässä kohdassa (ilman kelausvanneetta)	72mm
C	Pyörän leveys navan kohdalla	65mm
D	Laakerin leveys ulkopinnalla	1,87"(46 mm)
E	Paino (ilman kelausvanneetta ja rengasta)	1,8 kg (pyörän halkaisija 24") 1,85 kg (pyörän halkaisija 25")
F	Kelausvanteen poikkeama (vanteen ja kelausvanteen välinen etäisyys)	1,8 kg (pyörän halkaisija 24") 1,85 kg (pyörän halkaisija 25")
G	Enimmäiskuorma	120 kg
H	Suosittelun enimmäisnopeus	7 km/h

12.2 Ympäristöolosuhteet

Älä altista pyöriä alle -20 °C:n tai yli 40 °C:n lämpötiloille.

12.3 Materiaalit

Loopwheels™ Classic- ja Carbon-pyörien osat on valmistettu seuraavista materiaaleista:

Jouset ("loopit")	Lasikuidun, hiilikuidun ja kovetettujen epoksihartsien komposiitti
Jousien pinnoite (vain Loopwheels Classic)	Polyolefiini
Vanne, napa ja vanneliittimet	Alumiini
Laakerit	Teräs / alumiini
Ruuvit ja pultit	Teräs
Kelausvanne ²	Alumiini
Kelausvanteen välikappale	Polyamidi (nailon)



© 2021 Jelly Products Ltd Kaikki oikeudet pidätetään. Tämä oppaan tai sen osan uudelleenjulkaiseminen, kopiointi ja muokkaaminen on kielletty ilman etukäteen saatua kirjallista lupaa Jelly Products Ltd:ltä. Nimi Loopwheels™ ja Loopwheels™-logo ovat Jelly Products Ltd:n omistamia rekisteröityjä tavaramerkkejä.

Tämän oppaan tiedot voivat muuttua ilman erillistä ilmoitusta. Uusimmat päivitykset löytyvät osoitteesta <https://loopwheels.com/technical/user-manual/>

		Tämä tuote noudattaa lääkinällisiä laitteita koskevaa asetusta (EU) 2017/745. Tuotteen julkaisupäivä on ilmoitettu CE-vaatimus tenmukaisuusvakuutuksessa. Tämä tuote on arvioitu ja noudattaa Britannian olennaista lainsäädäntöä. Tuotteen valmistaja on Britannian lääke- ja tuotevalvontaviraston (MHRA) rekisterissä. Valmistaja: Jelly Products Ltd. Unit 202 Boughton Industrial Estate, Newark, Nottinghamshire, NG22 9LD, Britannia. Yrityksen rekisterinumero: 06012537 Arvonlisäverotunniste: GB915 6852 07 Sähköposti: info@loopwheels.com
--	--	--

² Loopwheelin vakiokelausvanne. Vaihtoehtoiset ergonomisemmat kelausvanteet voivat sisältää muita materiaaleja – kysy kelausvanteen valmistajalta.